



## ІНСТРУКЦІЯ/MANUAL

### **БУДЬ ЛАСКА, ПРОЧИТАЙТЕ УВАЖНО!**

• **УВАЖНО ПРОЧИТАЙТЕ ІНСТРУКЦІЮ КОРИСТУВАЧА. ВИКОНАЙТЕ ВСТАНОВЛЕННЯ ЗГІДНО З ІНСТРУКЦІЄЮ.**

• **СУВОРО ТРИМАТИСЯ ЗА КОЛЬОРОВІ РУЧКИ В ТЕПЛОСТІЙКИХ РУКАВИЧКАХ.**

• **ЗАВЕРШІТЬ ВСТАНОВЛЕННЯ ПЕЧІ ТА ДИМОХОДУ, ЯК ОПИСАНО В ІНСТРУКЦІЇ.**

• **ВІДСТАНЬ МІЖ СТІНКОЮ ПЕЧІ ВІДСТАНІТЬ 50 CM.**

• **НІКОЛИ НЕ ВТРУЧАЙТЕСЯ В ПІЧ ЗАЙМИСТИМ ТА ЛЕГКИМ РЕЧЕМ, ПОКИ ПІЧ ГОРІТЬ.**

• **НЕ ТРИМАЙТЕ НІЧОГО, ЩО БУДЕ ВПЛИВАТИ ВІД ТЕПЛА, НА ВІДСТАНІ 1 М НАВКОЛО ПЕЧІ.**

• **ОЧИСТІТЬ СКЛО ДЛЯ ПОЛУМ'Я ТА КАПОТ, ПОКИ ПІЧ ХОЛОДНА.**

### **PLEASE READ ATTENTIVELY!**

• **READ THE USER'S MANUAL CAREFULLY. DO INSTALLATION ACCORDING TO THE MANUAL.**

• **STRICTLY HOLD THE COLORED HANDLES WITH HEATPROOF GLOVES.**

• **COMPLETE YOUR STOVE AND CHIMNEY INSTALLATIONS AS DESCRIBED IN THE MANUAL.**

• **DO THE STOVE WALL DISTANCE 50 CM.**

• **NEVER INTERVENT THE STOVE WITH A FLAMMABLE AND FLAMMABLE THING WHILE THE STOVE IS BURNING.**

• **DO NOT KEEP ANYTHING THAT WILL BE AFFECTED BY THE HEAT AT 1M DISTANCE AROUND THE STOVE.**

• **CLEAN THE FLAME SIGHT GLASS AND THE HOOD PIECE WHILE THE STOVE IS COLD.**





## ІНСТРУКЦІЯ/MANUAL

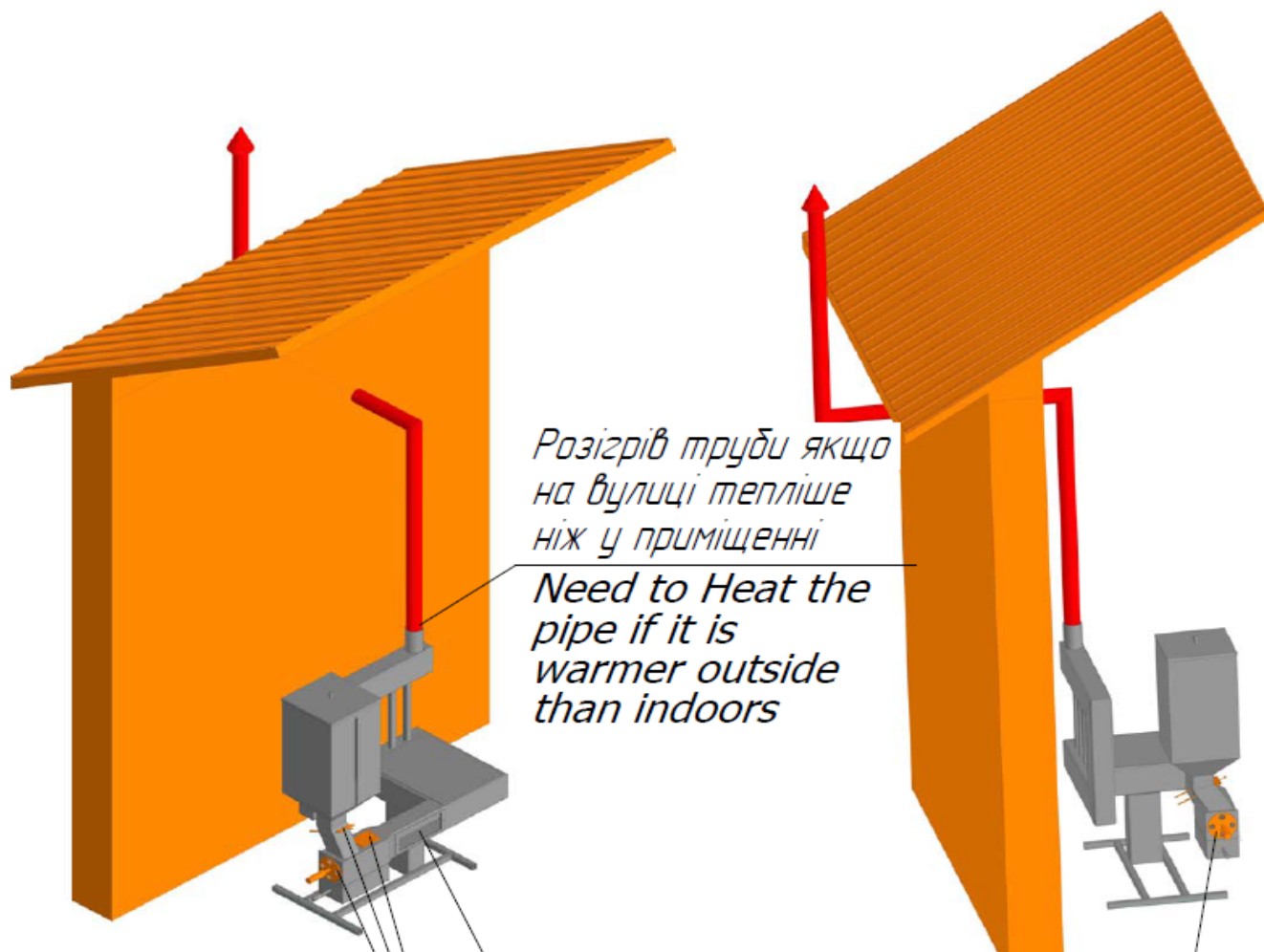

*Розігрів труби якщо  
на вулиці тепліше  
ніж у приміщенні*

*Need to Heat the  
pipe if it is  
warmer outside  
than indoors*

*Протирати скло після остудання  
Need to clean glass after cooling*

*Братися у рукавичках  
Need to keep Handle with gloves*

*Чистити після остудання  
Need to Clean after cooling*



ІНСТРУКЦІЯ/MANUAL

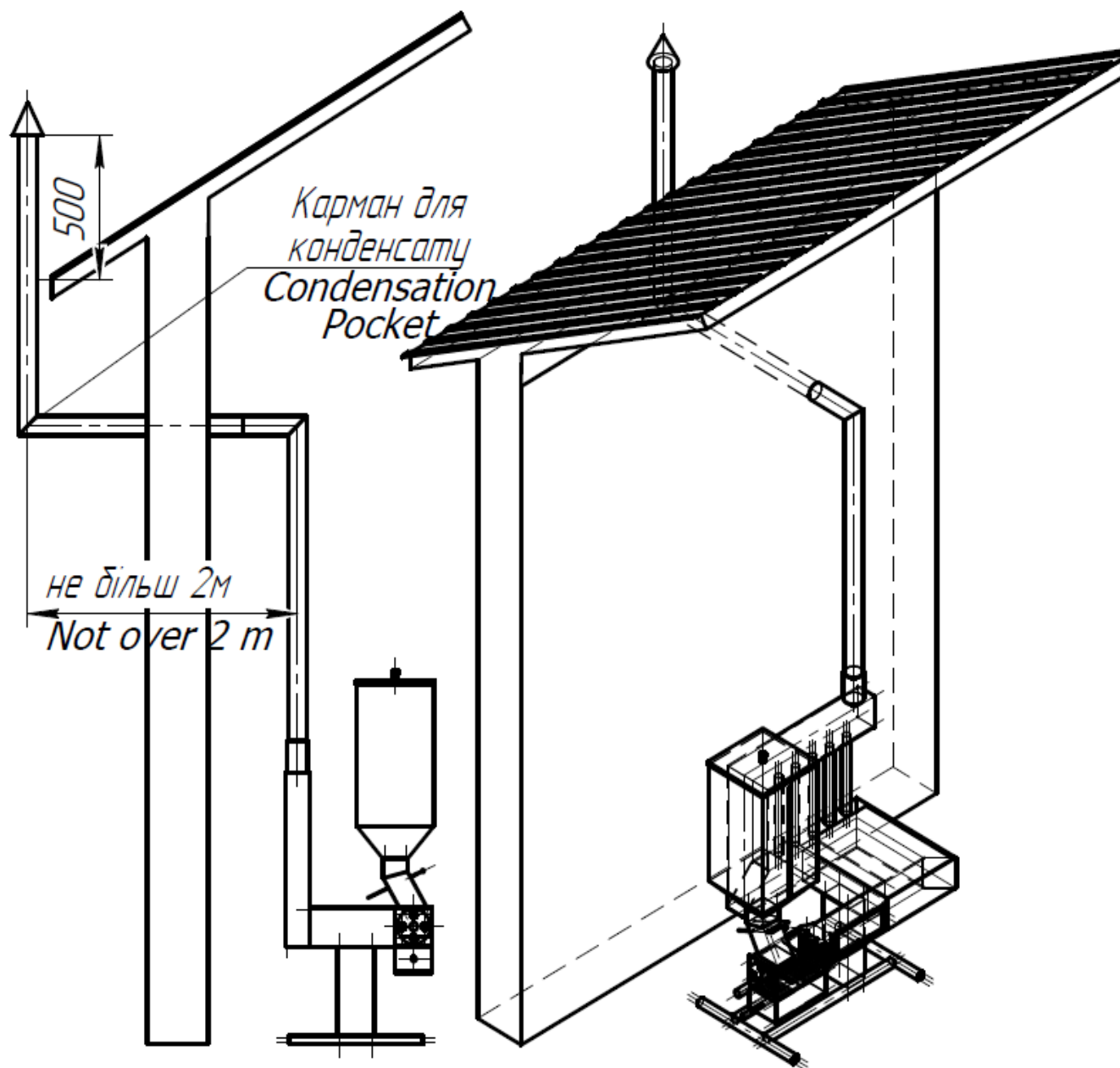



## ІНСТРУКЦІЯ/MANUAL

### **БУДЬ ЛАСКА, ПРОЧИТАЙТЕ УВАЖНО!**

#### **Що ми будемо використовувати як паливо?**

- ✓ Рекомендуються соснові пелети діаметром 6-8 мм. Ви також можете спробувати інше пелетне паливо та вибрати його.

#### **Скільки коштує витрата пелет?**

- ✓ Витрата від 500 гр до 1,2 кг на годину. Витрата палива залежить від якості палива, площі, де встановлена піч, ізоляції та тяги димоходу. Тяга димоходу повинна відповідати нормам.

#### **В яких областях рекомендується використовувати? На що варто звернути увагу?**

- ✓ Зазвичай рекомендується для малих підприємств, які працюють вдень і вночі. Незважаючи на те, що він дуже простий у використанні, якщо встановлення димоходу зроблено не за правилами, може статися зворотний потік тощо. Через певні проміжки часу необхідний візуальний огляд. Гасіння пелет, що горять через димохід або несприятливий вітер, може спричинити небажані ситуації. **Рекомендується вимикати перед сном, особливо для домашнього використання.**

### **PLEASE READ ATTENTIVELY!**

#### **What will we use as fuel?**

- ✓ Pine pellets with a diameter of 6-8 mm are recommended. You can also try a different pellet fuel and choose it.

#### **How much is the pellet consumption?**

- ✓ Consumption is between 500 Gr and 1.2 kg per hour. Fuel consumption depends on fuel quality, the area where the stove is installed, insulation and chimney draft. The draft of the chimney must comply with the standards.

#### **In which areas is it recommended to use? What should be paid attention to??**

- ✓ It is generally recommended for small businesses that operate day or night. Although it is very simple to use, it may occur if the chimney installations are not made exactly as desired, reverse wind etc. For some reasons, visual inspection is required at certain time intervals. Extinguishing of burning pellets due to chimney or adverse wind may cause undesirable situations. **It is recommended to turn it off before sleeping, especially for home usage.**